

Embudos / Cabezales de extrusión

Embudos diseñados a medida, a partir de sus planos o de nuestras mediciones: los adaptamos a su máquina, a su arcilla, a sus moldes y a su nivel de producción.

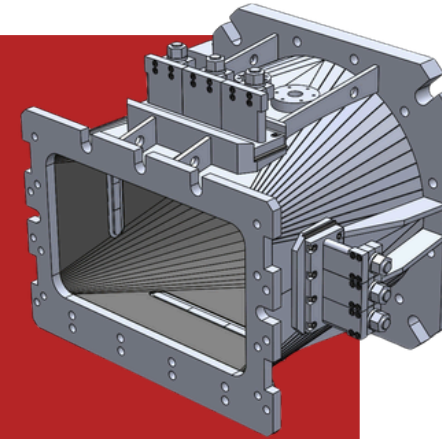

UNA GAMA COMPLETA

Acero

Solución económica para pequeñas producciones

HiChrome Blindaje con carburo de cromo

Excelente resistencia al desgaste

ClayFlow™ - Material con bajo coeficiente de fricción

La mejor combinación entre deslizamiento y vida útil

2 versiones :

ClayFlow™ Panels Paneles pegados / atornillados

ClayFlow™ Bloc Bloque macizo mecanizado

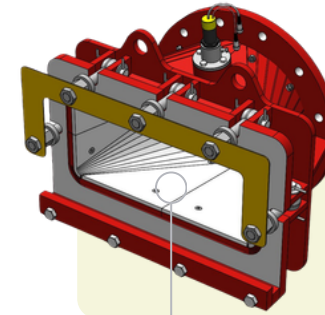
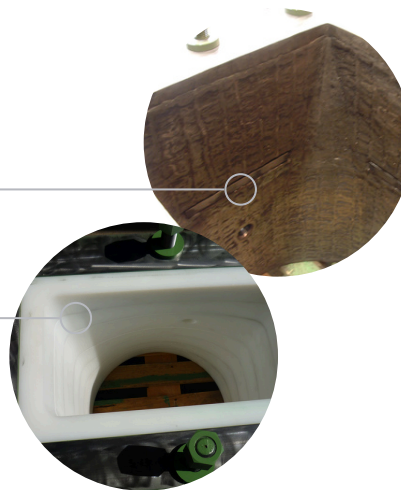

ClayFlow™ Bloc

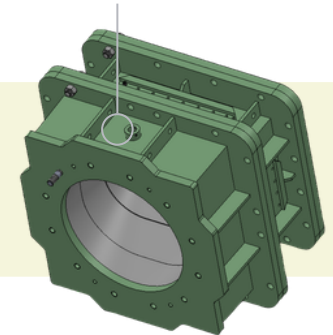

ClayFlow™ Panels

+ Diseñadas para durar, pensadas para ser reparadas



Nuestro departamento de ingeniería le ayuda a seleccionar la solución más eficiente para su proceso.



Deslizamiento optimizado



Rendimiento de máquina optimizado



Retrofit Multimarca

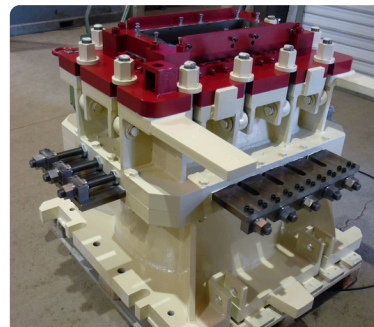

Para más información :

www.groupe-bmi.fr
contact@marybmi.com

